

MOLLE A TAZZA SERIE A
 DISC SPRINGS SERIES A
 TELLERFEDERN REIHE A
 RONDELLES RESSORTS SERIE A

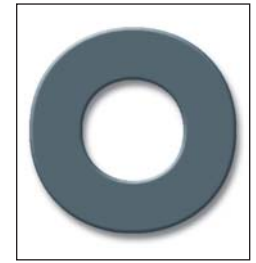
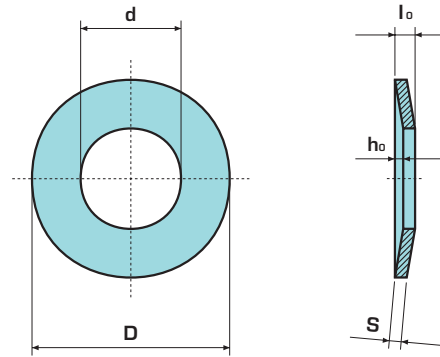

DIN 2093

Dimensioni in mm - Dimensions in mm - Abmessungen in mm - Dimensions en mm

D h12	d H12	s	h ₀	l ₀	A F N	B → 0,75 h ₀ ≈	C δ N/mm ²	1 Kg ≈	2 3	3 BENERI		
8	4,2	0,4	+ 0,02	0,2	0,6	+ 0,10 - 0,05	210	0,15	1.220	0,100	3.000	3.000
10	5,2	0,5	- 0,06	0,25	0,75		329	0,19	1.240	0,209	2.000	2.000
12,5	6,2	0,7		0,3	1		673	0,23	1.420	0,468	1.000	1.000
14	7,2	0,8	+ 0,03	0,3	1,1		813	0,23	1.340	0,654	800	800
16	8,2	0,9	- 0,09	0,35	1,25		1.000	0,26	1.290	0,994	1.000	16.000
18	9,2	1		0,4	1,4		1.250	0,30	1.300	1,369	750	750
20	10,2	1,1		0,45	1,55		1.530	0,34	1.300	1,863	500	8.000
22,5	11,2	1,25		0,5	1,75		1.950	0,38	1.320	2,780	400	400
25	12,2	1,5	+ 0,04	0,55	2,05		2.910	0,41	1.410	4,126	250	4.000
28	14,2	1,5	- 0,12	0,65	2,15		2.850	0,49	1.280	5,150	250	4.000
31,5	16,3	1,75		0,7	2,45	3.900	0,53	1.310	7,460	300	300	

Diametri interno ed esterno finiti di tranciatura - Internal and external blanked diameters - Fertig geschnittene Innen- und Außendurchmesser - Diamètres intérieurs et extérieurs usinés, à finition brute.

Dimensioni in mm - Dimensions in mm - Abmessungen in mm - Dimensions en mm

D h12	d H12	s	h ₀	l ₀	A F N	B → 0,75 h ₀ ≈	C δ N/mm ²	1 Kg ≈	2 3	3 BENERI		
35,5	18,3	2		0,8	2,8	+ 0,15 - 0,08	5.190	0,60	1.330	11,030	200	200
40	20,4	2,25		0,9	3,15		6.540	0,68	1.340	15,260	150	1.200
45	22,4	2,5	+ 0,04	1	3,5		7.720	0,75	1.300	22,700	115	115
50	25,4	3	- 0,12	1,1	4,1		12.000	0,83	1.430	33,070	80	640
56	28,5	3		1,3	4,3		11.400	0,98	1.280	41,255	70	70
63	31	3,5		1,4	4,9		15.000	1,05	1.300	62,300	40	320

Diametri interno ed esterno torniti, spigoli arrotondati - Internal and external diameters machined, corners broken - Gedrehte rundkantige Innen- und Außendurchmesser - Diamètres intérieurs et extérieurs usinés, à bords arrondis.



- Dimensioni molla
Disc Spring dimensions
Tellerfedermaße
Dimensions des ressorts
- Dati Complementari
Supplementary data
Ergänzende Daten
Données complémentaires
- Confezione
Packaging
Verpackung
Emballage en boîte

- 1 Kg per 1.000 pezzi
Kg per 1.000 pieces
Kg je 1.000 Stk.
Poids en kg de 1.000 pièces
- 2 N. pezzi per confezione
Quantity per package
Stückzahl pro Verpackung
Quantité par boîte
- 3 Quantità minima da ordinare
(o multipla)
Minimum quantity to order
(or multiple)
Mindestbestellmenge
(oder Vielfache)
Quantité minimum à commander
(ou multiples)

- A Carico della molla a tazza
Spring load of a single disc
(with or without ground ends)
Federkraft des Einzeltellers
ohne oder mit Auflagefläche
Charge du ressort à disques
- B Corsa della molla a tazza
Deflection of single disc
Federweg des Einzeltellers
Course du ressort à disques
- C Sforzo calcolato
Design stress
Rechnerische Spannung
Effort calculé

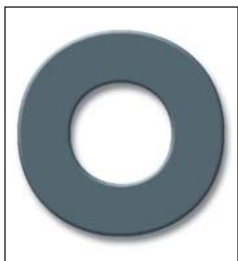

MOLLE A TAZZA SERIE B
DISC SPRINGS SERIES B
TELLERFEDERN REIHE B
RONDELLES RESSORT SERIE B

DIN 2093

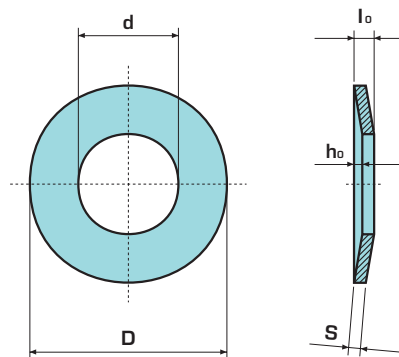

Dimensioni in mm - Dimensions in mm - Abmessungen in mm - Dimensions en mm



D h12	d H12	s	ho	lo	A F N	B 0,75 ho ≈	C δ N/mm²	1 Kg ≈	2 %	3 BENERI
8	4,2	0,3	0,25	0,55	119	0,19	1.330	0,080	3.000	3.000
10	5,2	0,4	0,3	0,70	213	0,23	1.300	0,161	2.000	2.000
12,5	6,2	0,5	0,35	0,85	291	0,26	1.110	0,332	1.250	1.250
14	7,2	0,5	0,4	0,90	279	0,30	1.100	0,383	1.200	1.200
16	8,2	0,6	0,45	1,05	412	0,34	1.120	0,659	1.000	16.000
18	9,2	0,7	0,5	1,20	572	0,38	1.130	1,050	500	500
20	10,2	0,8	0,55	1,35	745	0,41	1.110	1,365	750	12.000
22,5	11,2	0,8	0,65	1,45	710	0,49	1.080	1,770	1.000	1.000
25	12,2	0,9	0,7	1,60	868	0,53	1.030	2,500	500	8.000
28	14,2	1	0,8	1,80	1.110	0,60	1.090	3,396	250	250
31,5	16,3	1,25	0,9	2,15	1.920	0,68	1.190	5,331	300	2.400
35,5	18,3	1,25	1	2,25	1.700	0,75	1.070	6,780	250	250
40	20,4	1,5	1,15	2,65	2.620	0,86	1.130	10,550	250	250
45	22,4	1,75	1,3	3,05	3.660	0,98	1.150	15,800	170	170

- Dimensioni molla
Disc Spring dimensions
Tellerfedermaße
Dimensions des ressorts
- Dati Complementari
Supplementary data
Ergänzende Daten
Données complémentaires
- Confezione
Packaging
Verpackung
Emballage en boîte
- Kg per 1.000 pezzi
Kg per 1.000 pieces
Kg je 1.000 Stk.
Kilogramm en kg de 1.000 pièces
- N. pezzi per confezione
Quantity per package
Stückzahl pro Verpackung
Quantité par boîte
- Quantità minima da ordinare
(o multipla)
Minimum quantity to order
[or multiple]
- Mindestbestellmenge
(oder Vielfache)
Quantité minimum à commander
(ou multiples)

Diametri interno ed esterno finiti di tranciatura - Internal and external blanked diameters - Fertig geschnittener innen- und außendurchmesser - Diamètres intérieur et extérieur finition brute.

Dimensioni in mm - Dimensions in mm - Abmessungen in mm - Dimensions en mm

D h12	d H12	s	ho	lo	A F N	B 0,75 ho ≈	C δ N/mm²	1 Kg ≈	2 %	3 BENERI
50	25,4	2	1,4	3,40	4.760	1,05	1.140	21,885	120	120
56	28,5	2	1,6	3,60	4.440	1,20	1.090	27,630	100	100
63	31	2,5	1,75	4,25	7.180	1,31	1.090	44,700	50	400

Diametri interno ed esterno torniti, spigoli arrotondati - Internal and external diameters machined, corners broken - Gedrehte, rundkantige innen- und außendurchmesser - Diamètres intérieur et extérieur usinés, à bords arrondis.